



UNITEDSEATS

your global seat supplier

SEATING
BOAT FRANCE



**Sièges a suspension pneumatique ou mécanique
dédiés aux professionnels de la mer**





MGV120 / C7 PRO

Siège grand confort à dossier haut et à suspension mécanique.
Idéal pour conducteur de forte corpulence (50 à 150 kg). Suspension large et stable particulièrement adaptée aux utilisations en haute mer.
Disponible en tissu de luxe ou en PVC haute résistance. Le modèle air LGV120 est livrable avec compresseur intégré 12 ou 24 volts.

CARACTÉRISTIQUES STANDARDS

- Suspension mécanique
- Réglage poids de 50 à 150 kg
- Course de suspension 100 mm
- Réglage avant/arrière course 200 mm
- Garnissage tissu UnitedSeats
- Dossier haut
- Largeur assise 490 mm
- Dossier réglable
- Réglage en profondeur et en inclinaison de l'assise

OPTIONS

- Garnissage en PVC ultra résistant
- Soutien lombaire pneumatique
- Accoudoirs réglables et support manipulateurs
- Repose tête, Ceinture 2 points
- Contacteur de présence
- Éléments chauffants 12, 24 ou 48V
- Embase pivotante
- Porte documents

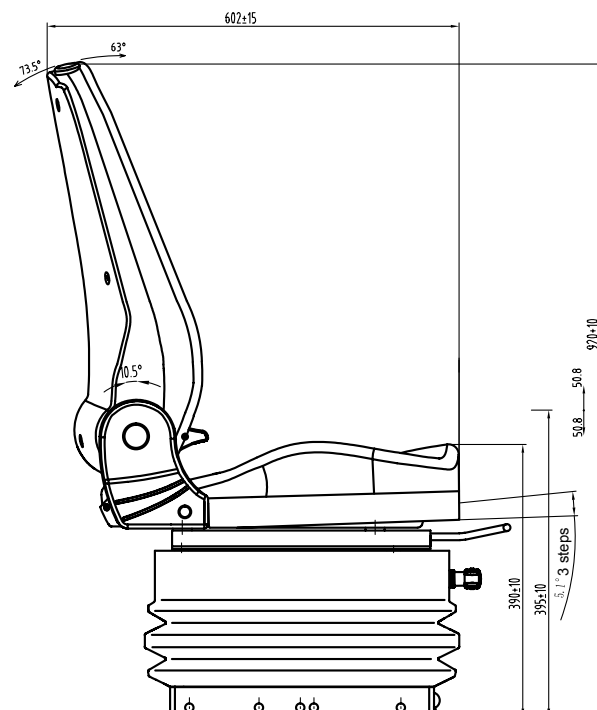
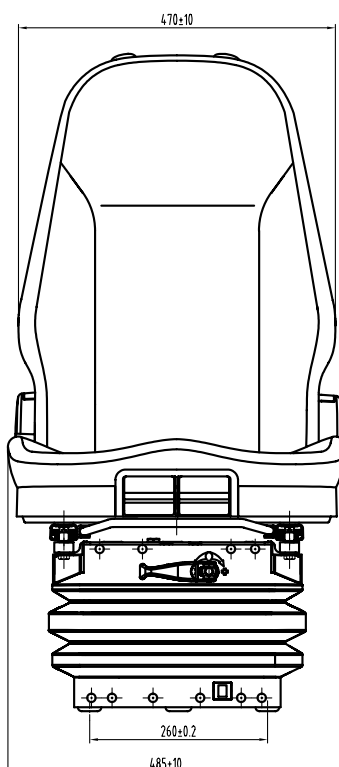
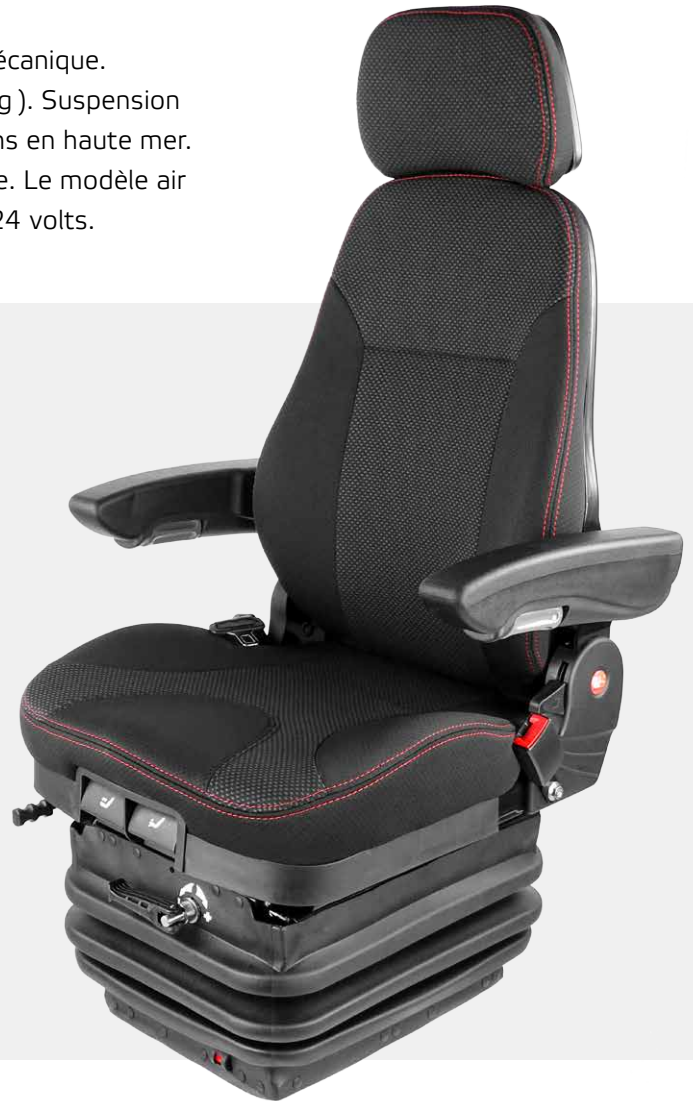



CS85 / C1

Siège à suspension mécanique multiusage marine, équipé d'un réglage en hauteur à 3 positons. Disponible en tissu et PVC haute résistance.

CARACTÉRISTIQUES STANDARDS

- Suspension mécanique
- Réglage poids de 50 à 125 kg
- Course de suspension 90 mm
- Réglage en hauteur de 60 mm en 3 positions
- Réglage avant/arrière course 150 mm
- Garnissage en PVC ultra résistant
- Largeur assise 510 mm
- Soutien lombaire mécanique
- Dossier réglable
- Versions étroites en 390 ou 430 mm

OPTIONS

- Garnissage tissu UnitedSeats
- Accoudoirs réglables et support manipulateurs
- Rehausse de dossier
- Ceinture 2 points
- Contacteur de présence
- Éléments chauffants 12, 24 ou 48V
- Embase pivotante

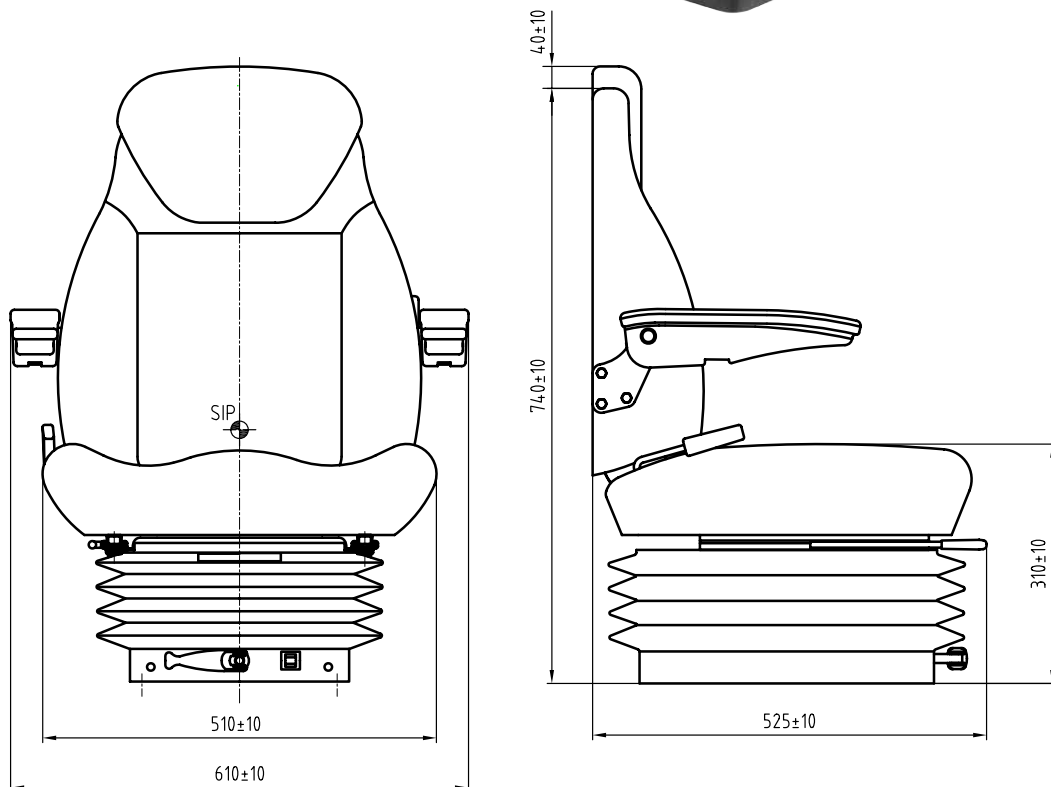



MGV64 / C2

Siège à suspension mécanique de faible hauteur pour opérateurs pesant jusqu'à 145 kg. Comme ce siège est bas il s'intègre facilement entre d'autres commandes. La version HD PVC est destinée aux postes de conduite sans cockpit. Un sellerie en tissu de qualité est disponible pour des montages en cabines.

CARACTÉRISTIQUES STANDARDS

- Suspension mécanique surbaissée
- Réglage poids de 45 à 145 kg
- Course de suspension 60 mm
- Réglage avant/arrière course 200 mm
- Garnissage en PVC ultra résistant
- Largeur assise 490 mm
- Dossier réglable

OPTIONS

- Garnissage tissu UnitedSeats
- Accoudoirs réglables et support manipulateurs
- Soutien lombaire pneumatique
- Repose tête
- Ceinture 2 points
- Contacteur de présence
- Éléments chauffants 12, 24 ou 48V
- Embase pivotante, porte documents

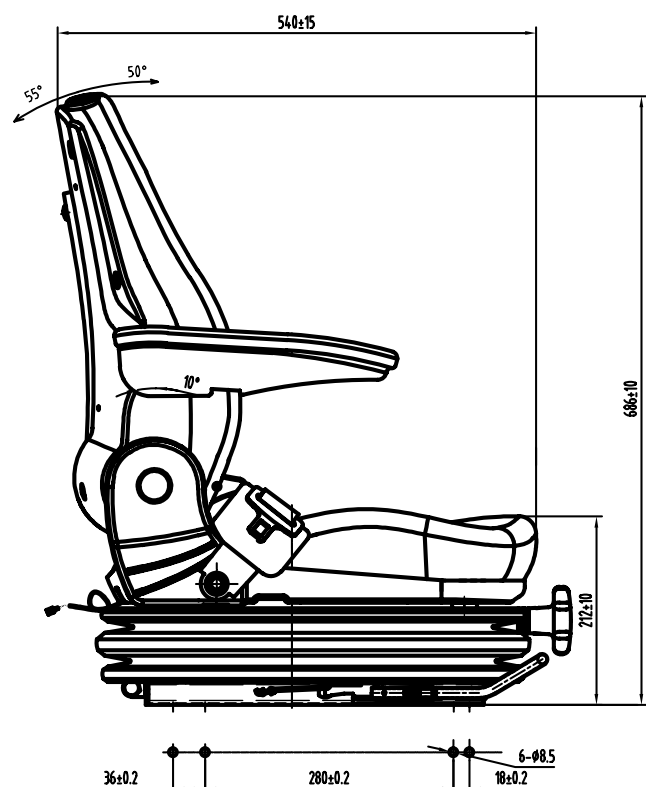
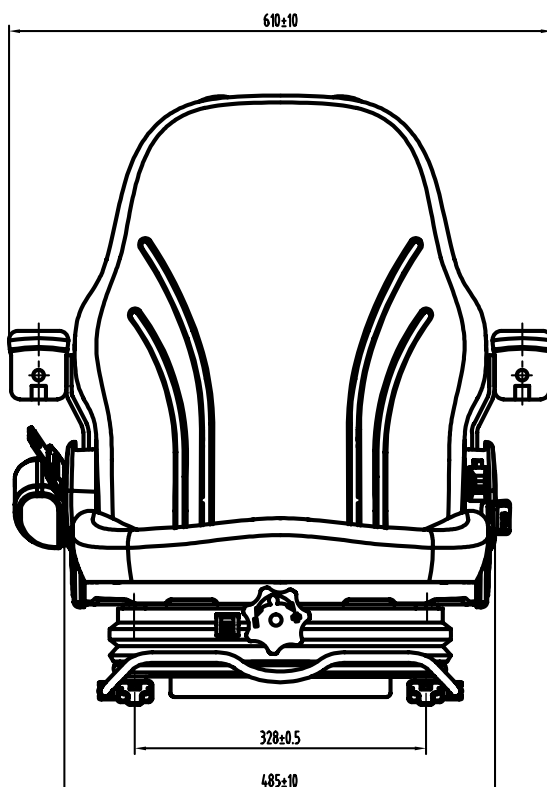



MGV25 / C5

Siège de faible hauteur doté d'une suspension au débattement de 45 mm idéal pour montage sur caisson dans des vedettes de transport de personnel. La suspension mécanique offre un confort supplémentaire aux utilisateurs. L'assise C5 d'une largeur de 460 mm permet des installations sur des bateaux où l'espace est limité.

CARACTÉRISTIQUES STANDARDS

- Suspension mécanique
- Réglage poids de 50 à 130 Kg
- Course de suspension 45 mm
- Réglage avant/arrière course 150 mm
- Garnissage tissu UnitedSeats
- Largeur assise 510 mm
- Dossier réglable

OPTIONS

- Garnissage en PVC ultra résistant
- Soutien lombaire pneumatique
- Accoudoirs réglables
- Rehausse de dossier
- Ceinture 2 points
- Contacteur de présence
- Éléments chauffants 12, 24 ou 48V

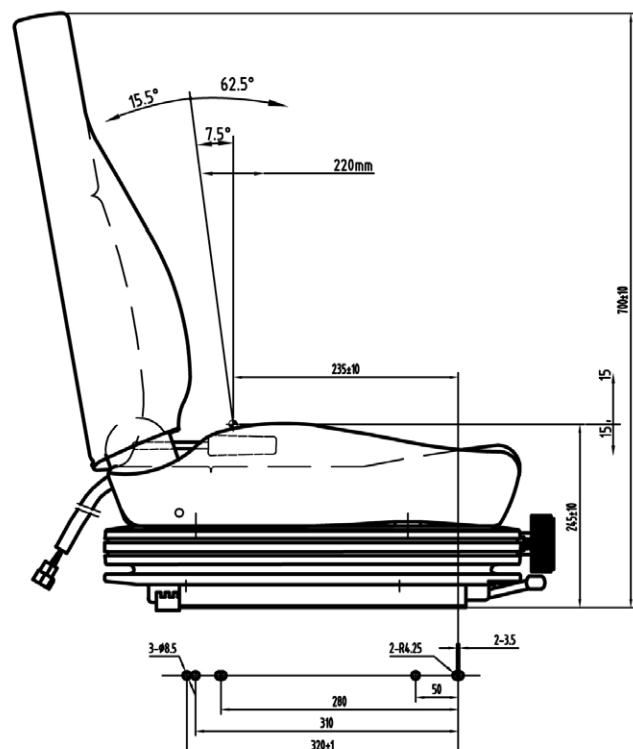
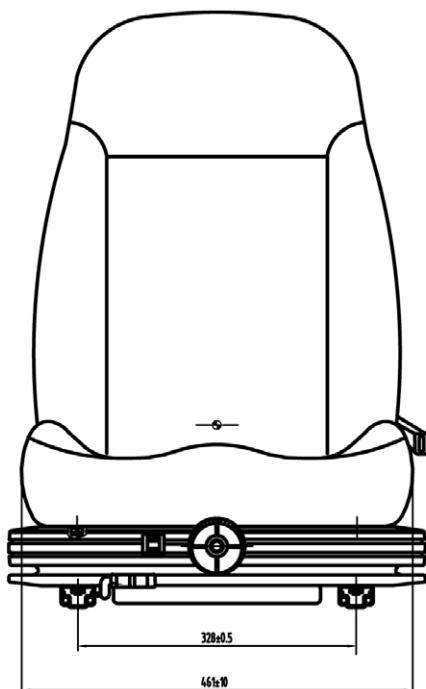



MGV84 / C1

Siège à suspension mécanique étroite. Course verticale 100 mm.
Réglage en hauteur 60 mm. Idéal pour utilisation sur petits bateaux.
L'assise C1 est confortable et disponible en tissu et en PVC. Elle se
décline en différentes largeurs: 490 mm, 430 mm, 390 mm, 320 mm.

CARACTÉRISTIQUES STANDARDS

- Suspension mécanique
- Réglage poids de 50 à 120 Kg
- Course de suspension 100 mm
- Réglage en hauteur de 60 mm
- Réglage avant/arrière course 150 mm
- Garnissage tissu UnitedSeats
- Largeur 510 mm
- Soutien lombaire mécanique
- Dossier réglable

OPTIONS

- Garnissage en PVC ultra résistant
- Accoudoirs réglables et support manipulateurs
- Rehausse de dossier
- Ceinture 2 points
- Contacteur de présence
- Éléments chauffants 12, 24 ou 48V
- Embase pivotante
- Versions étroites à 390 mm ou 430 mm

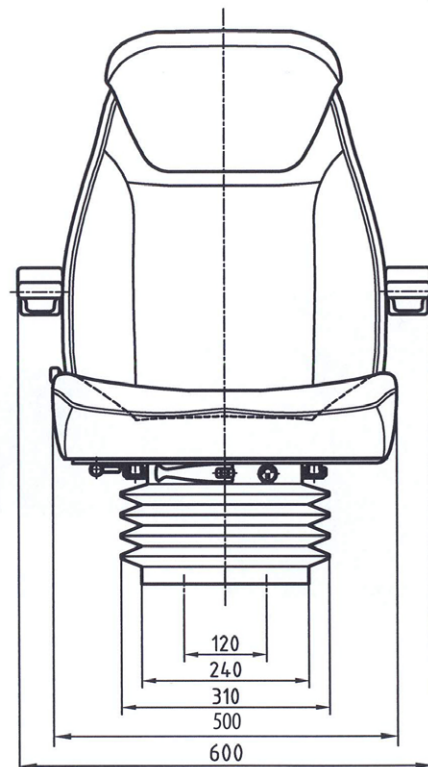
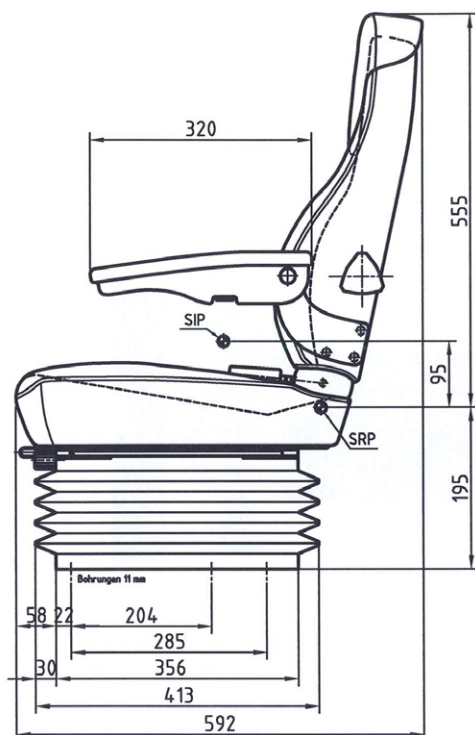



Plus sur UnitedSeats

CS85 / C7 PRO



LGV120 / C7 PRO



MGV25



Mi1000



Mi560



CS85



Embase pivotante

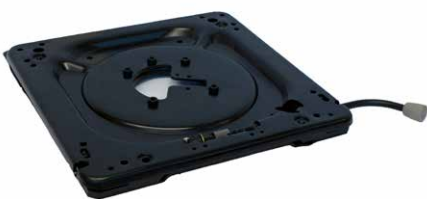

Ceinture ALR



Ceinture avec contacteur





UNITEDSEATS

your global seat supplier



We unite your seat



UNITEDSEATS

T. +31 (0)88 0158 700

E. info@unitedseats.com

I. www.unitedseats.com

Votre revendeur UnitedSeats:

**SEATING
BOAT FRANCE**

Z.I. Saint-Hermentaire
29, boulevard Saint-Exupéry
83300 Draguignan
T. 04 89 53 16 71
seatingboatfrance@gmail.com
www.seatingboatfrance.fr

UNITEDSEATS - your global seat supplier

