

HIGHLANDER
LGV95/HL152 AH



FABRICANT DE SIÈGES HORS-ROUTE



HIGHLANDER







Unitedseats présente un nouveau siège AIR le LGV95 / HL152 AH (Highlander) à dossier haut, pour des machines agricoles, de construction et industrielles. Il comporte des commandes intégrées et un réglage motorisé en fonction du poids et de la taille. Ses coussins offrent un niveau de confort optimaux pour les opérateurs et le siège propose une vaste gamme de réglages pour améliorer l'ergonomie de la cabine. Pour les agriculteurs, la fonction pivot de 20 degrés facilite la vision arrière activités telles que le labour et l'aide à la pénétration / sortie de la cabine du tracteur. La suspension horizontale réduit le mouvement de choc des amortisseurs avant vers arrière.

Il possède une large variété d'application de trous de montage externes pour faciliter l'installation des fabricants (OEM's) et des utilisateurs du marché des pièces de rechange.





CARACTÉRISTIQUES STANDARD

 Suspension pneumatique 24V compresseur intégré Course de suspension 120 mm	 Suspension horizontale	 Glissière réglable 210 mm
 Réglage hauteur 80 mm	 Réglage du dossier	 Accoudoirs réglables
 Réglage du poids 50 - 135 kg	 Soutien lombaire mécanique	 Appui-tête
 Boîte à documents	 Amortisseur réglable	

OPTIONS

 **Ceinture de sécurité**



Siège conforme aux normes E5 et E11 - ISO 6683 et IWG 78/764



Les dimensions sur le dessin technique sont indiquées en millimètres (mm)

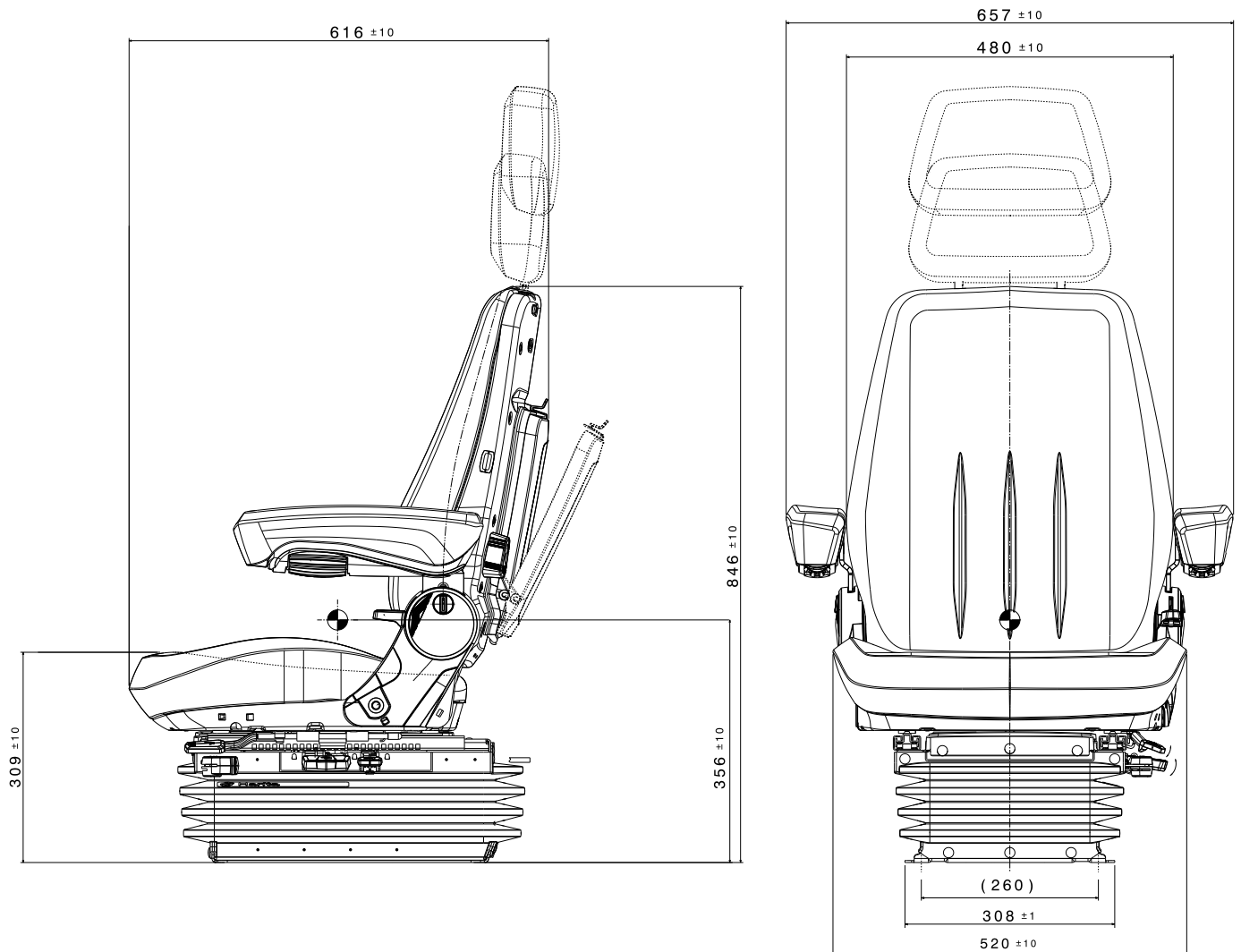



VOTRE FABRICANT **DE SIÈGES** HORS-ROUTE

Votre représentant Unitedseats:

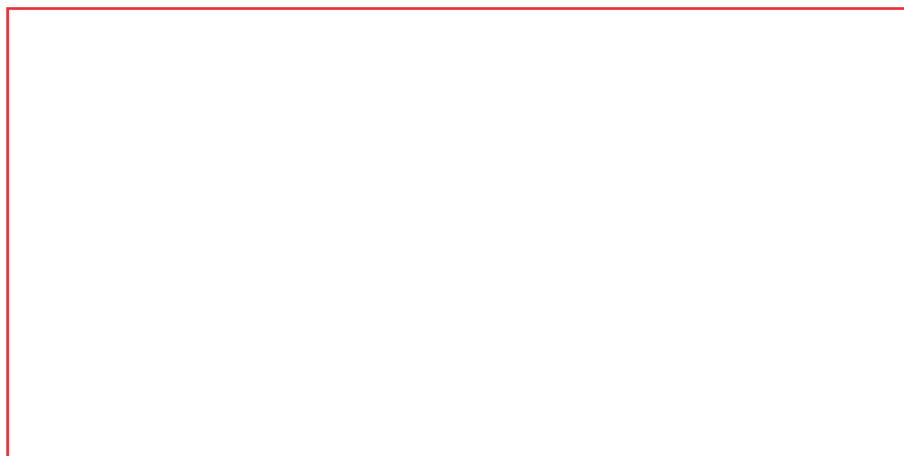

Chez Unitedseats nous nous engageons à offrir un service de qualité depuis nos premiers contacts commerciaux jusqu'à la livraison de nos sièges. La qualité de nos produits et de notre service font de nous la référence pour répondre à vos besoins.

WWW.UNITEDSEATS.COM

